

Szafka kuchenna dolna
z podwójnym frontem
FLEXD01

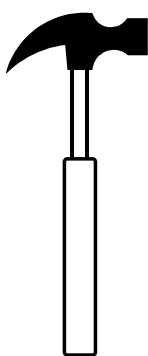

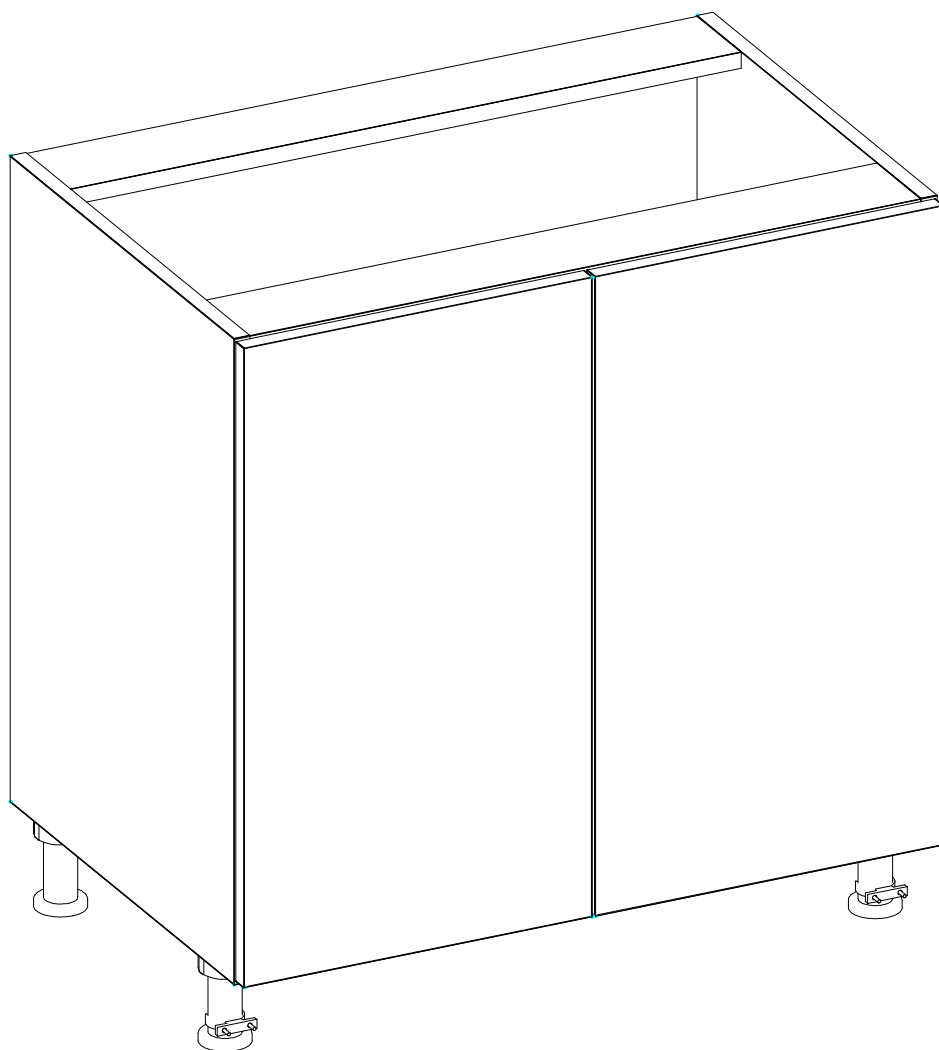
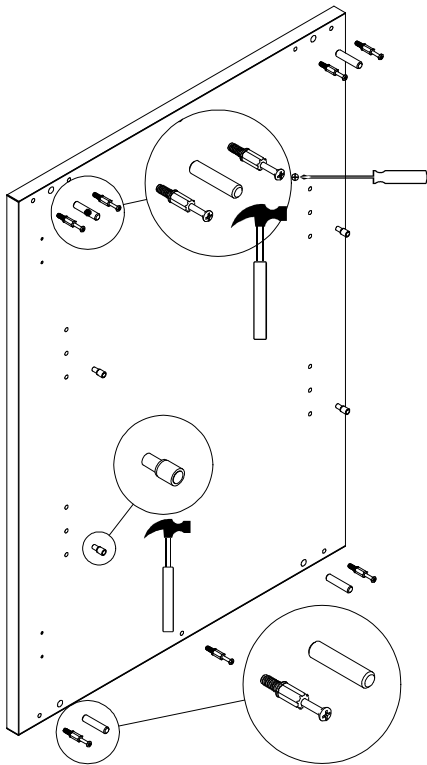

BOK LEWY

Wkręcić trzpień mimośrodów w bok szafki za pomocą wkrętaka.
 Wbić kołki drewniane w bok szafki za pomocą młotka.
 Wbić kołki podpórkowe w bok szafki za pomocą młotka.

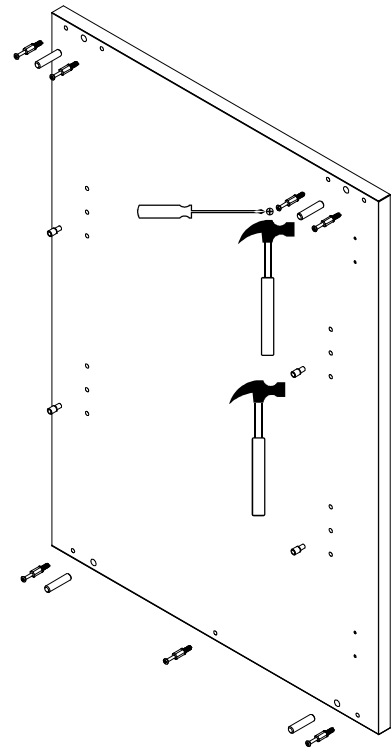

BOK PRAWY

Analogicznie postępujemy w przypadku boku prawego.

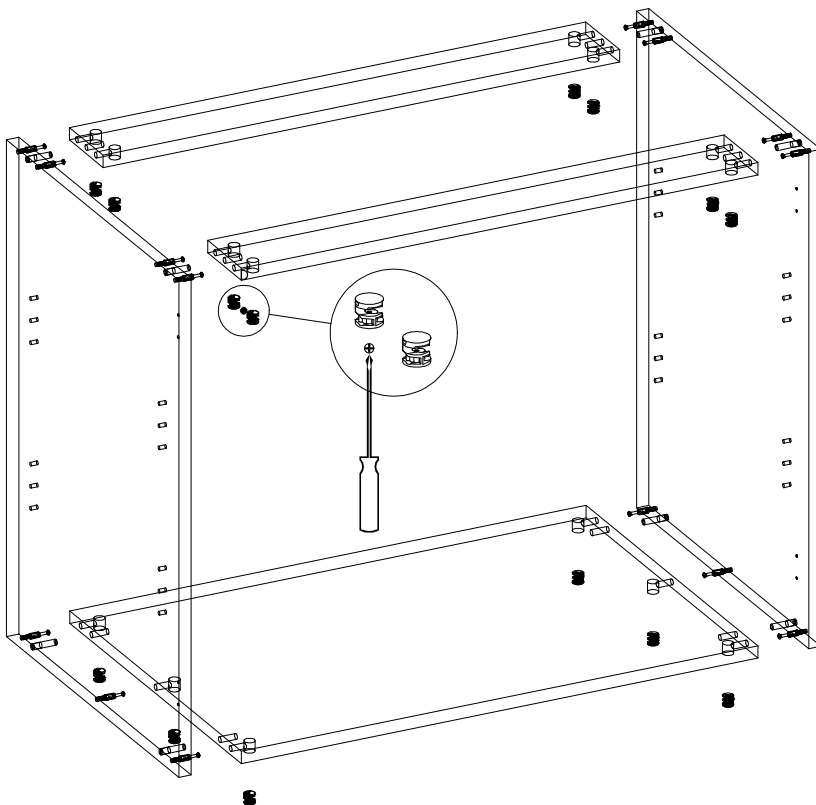

KORPUS

Na zamontowane okucia w boku lewym nakładamy wieniec dolny oraz dwa trawersy. Powstałe połączenia spiąć przy pomocy bębnow. Składanie korpusu kończymy poprzez nałożenie boku prawego na wieniec i trawersy. Powstałe połączenia również spinamy za pomocą bębnow.

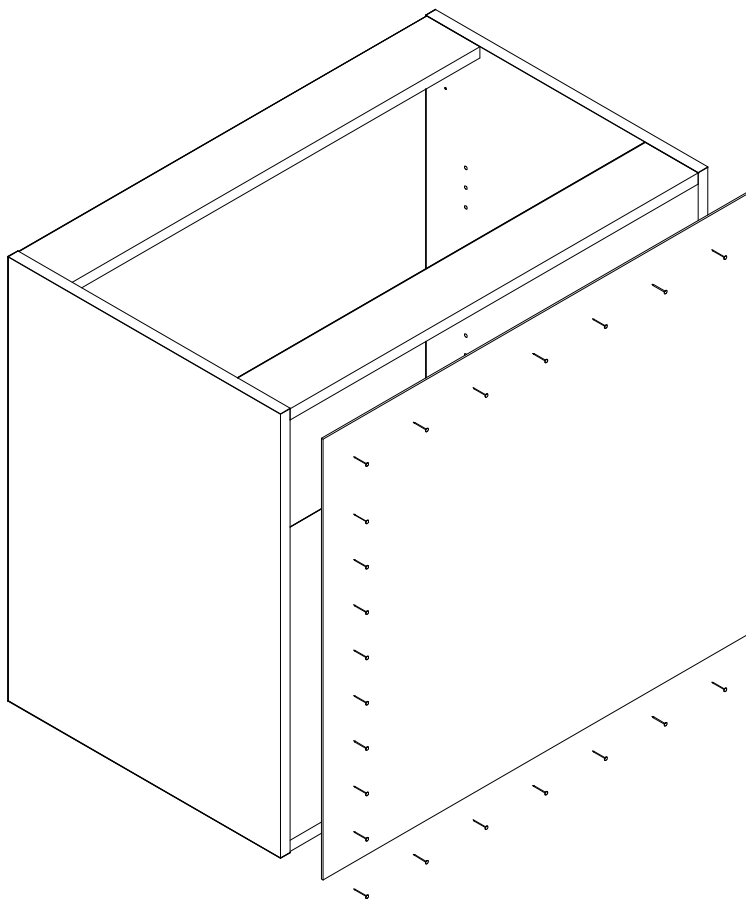

PLECY HDF

Przybić plecy HDF gwoźdźmi za pomocą młotka.

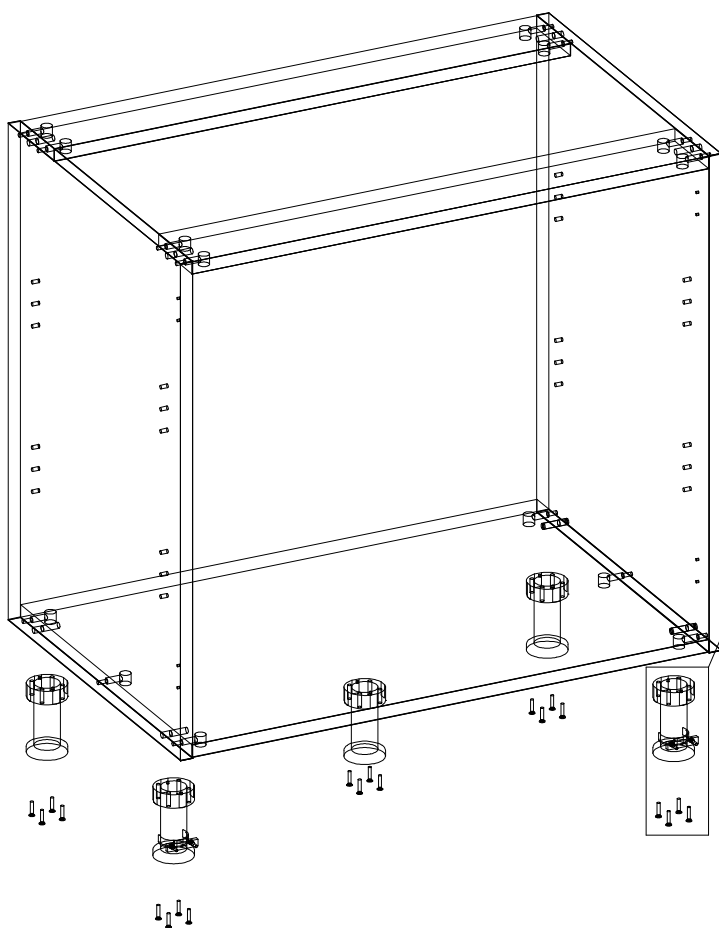

NÓŻKI MEBLOWE

Przykręcić nóżki meblowe wkrętami 4x16 do korpusu szafki za pomocą wkrętaka. Nóżki posiadają regulację wysokości poprzez przekręcenie nóżki w lewo/prawo.

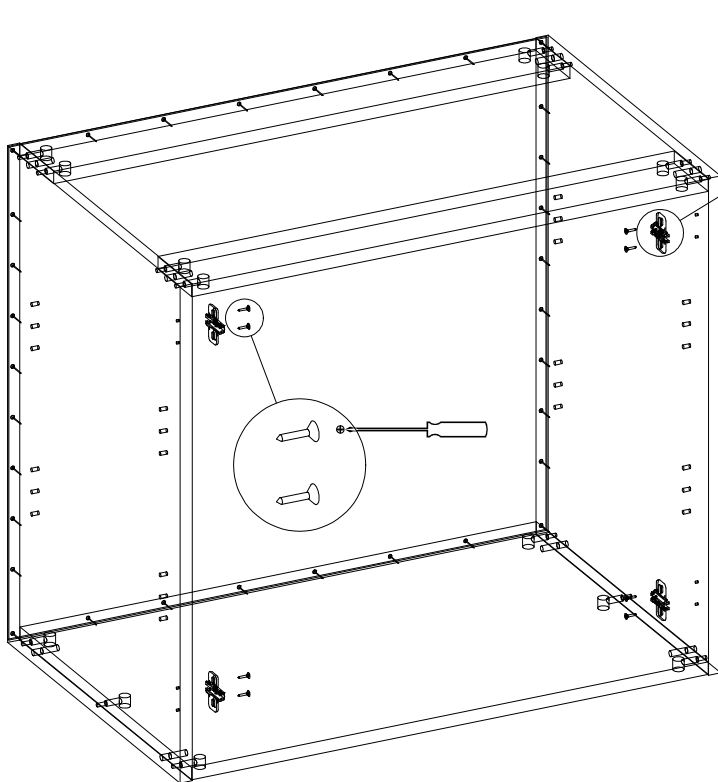

PROWADNIKI ZAWIASU

Prowadniki zawiasu przykręcamy wkrętami 4x16 do boków korpusu za pomocą wkrętaka.

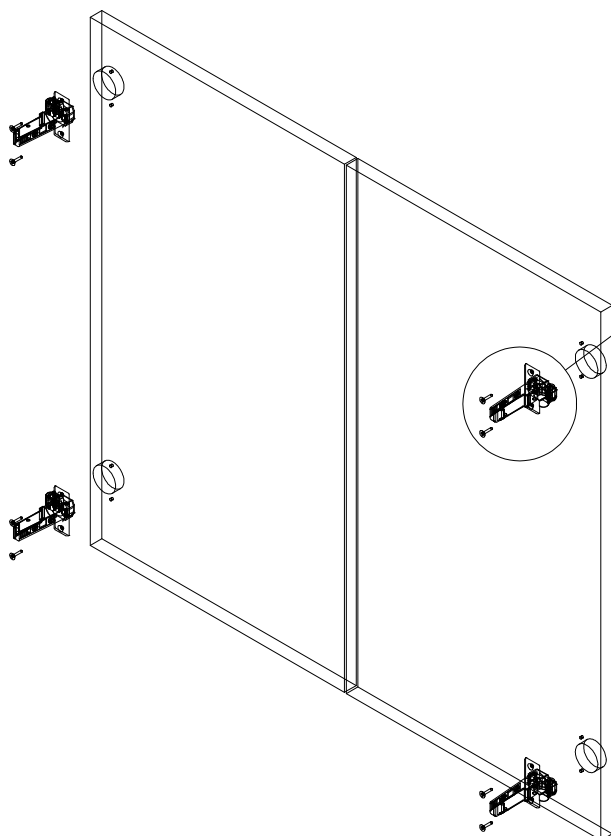

ZAWIASY

Zawiasy przykręcamy do frontów wkrętami 4x16 za pomocą wkrętaka. Fronty z zawiasami montujemy do prowadników w korpusie szafki.